

COOLFORT

ВЕНТИЛЯТОР / FAN

CF-2005



GB	<i>MANUAL INSTRUCTION</i>	4
RUS	<i>ИНСТРУКЦИЯ ПО ЭКСПЛУАТАЦИИ</i>	6
KZ	<i>ПАЙДАЛАНУШЫҒА НҰСҚАУ</i>	8
UA	<i>ІНСТРУКЦІЯ З ЕКСПЛУАТАЦІЇ</i>	10
KG	<i>ПАЙДАЛАНУУ БОЮНЧА НУСКАМА</i>	12
RO	<i>INSTRUCȚIUNE DE EXPLOATARE</i>	14

www.coolfort.ru



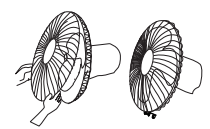
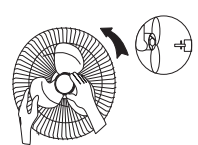
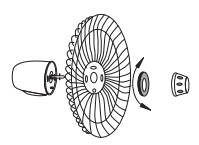
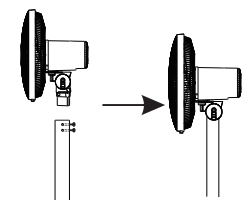
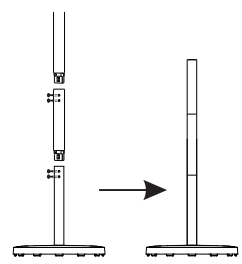
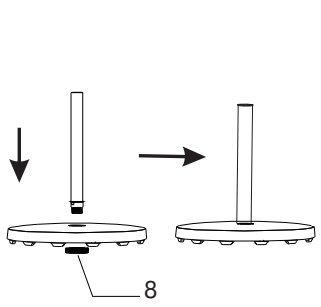
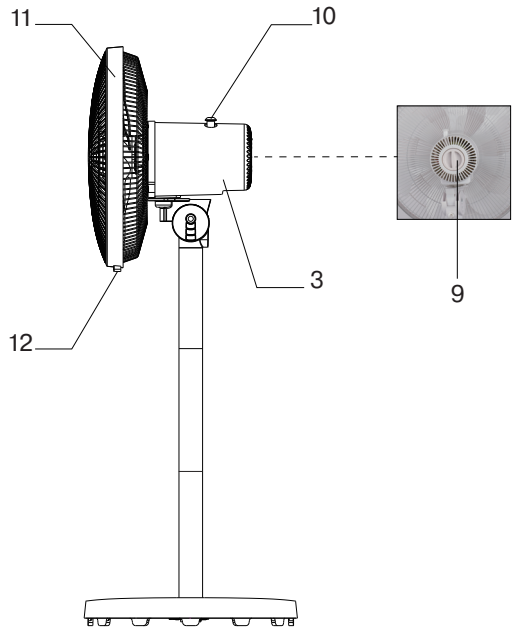
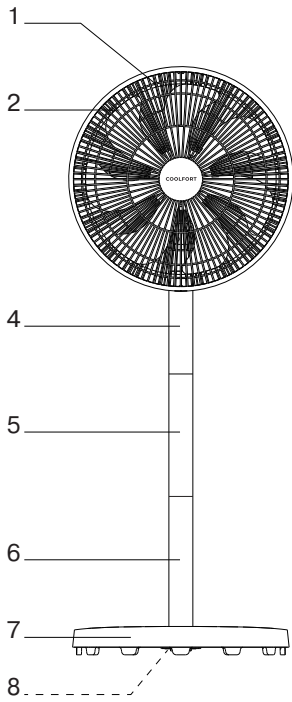

ENGLISH

FAN CF-2005

The fan is intended for artificial ventilation of the room.

DESCRIPTION

1. Safety Grill
2. Blades
3. Motor Head
4. Base Stand Upper Segment
5. Base Stand Middle Segment
6. Base Stand Bottom Segment
7. Base
8. Base Fastener
9. Speed Dial
10. Oscillation Knob
11. Lock Ring
12. Fixator and Mounting Screw

SAFETY PRECAUTIONS

Before using the fan, read this instruction manual carefully and keep it for further reference.

- Use the unit for its intended purpose only as specified in this manual.
- Mishandling the unit can lead to its breakage and cause harm to the user or damage to his/her property.
- Before switching the unit on for the first time make sure that your home mains voltage corresponds to the unit operating voltage.
- Before using the fan examine the power cord closely and make sure that it is not damaged. If you find that the power cord is damaged, do not use the unit.
- Do not use the fan outdoors.
- Place the unit on a flat, dry and steady surface away from sources of heat or open flame.
- Do not use the unit near containers filled with water, next to a kitchen sink, in wet basements or near a swimming pool.
- Do not immerse the fan, power cord and power plug into water or any other liquids.
- Do not touch the unit body and the power plug with wet hands.
- If the fan falls into water, unplug it before touching it and only then you may take the fan out of water. Apply to the nearest authorized service center for testing or repairing the unit at the contact addresses given in the warranty certificate and on the website www.coolfort.ru.
- Make sure that the power cord does not contact with hot surfaces and sharp furniture edges.
- Do not switch the unassembled fan on.
- Do not insert any foreign objects into the openings of the fan protective grids to avoid injuries or unit damage.
- Do not touch the rotating blades during the fan operation.
- Do not place the fan near curtains or house plants.
- It is not recommended to stay under the air flow coming from the fan for a long time (especially for children and elderly people).
- Never leave the operating unit unattended.
- Unplug the fan before cleaning and when you do not use the unit or before moving it to a new place.
- When unplugging the fan pull the plug but not the cord.
- Clean the unit regularly.
- Do not leave children unattended to avoid them using the unit as a toy.

- For children safety reasons do not leave polyethylene bags used as packaging unattended.

Attention! Do not allow children to play with polyethylene bags or packaging film. **Danger of suffocation!**

- Do not allow children to touch the unit and the power cord during the unit operation.
- The unit is not intended to be used by people with physical, sensory or mental disabilities (including children) or by persons lacking experience or knowledge if they are not under supervision of a person who is responsible for their safety or if they are not instructed by this person on the usage of the unit.
- Do not use the fan if the blades, the power cord or the power plug are damaged, if the fan works improperly, after it has fallen, or was damaged in some other way.
- If the power cord is damaged, it should be replaced by the manufacturer, a maintenance service or similar qualified personnel to avoid danger.
- Do not attempt to repair the unit. Do not disassemble the unit by yourself, if any malfunction is detected or after it has fallen, unplug the unit and apply to any authorized service center at the contact addresses given in the warranty certificate and on the website www.coolfort.ru.
- Transport the unit in the original package.
- Keep the unit in a dry cool place out of reach of children and people with disabilities.

THIS UNIT IS INTENDED FOR HOUSEHOLD USE ONLY. ITS COMMERCIAL USAGE AND USAGE IN PRODUCTION AREAS AND WORK SPACES IS PROHIBITED.

BEFORE THE FIRST USE

After the unit transportation or storage at low temperature keep it for at least three hours at room temperature before switching on.

Fan assembling

- Unpack the fan and remove any advertising stickers that can prevent its operation.
- Check the unit for damages, do not use it in case of damages.
- Unscrew the Base Fastener (8) from the Base Stand Bottom Segment (6), remove the washer.
- Insert the Base Stand Bottom Segment (6) into the Base (7), as shown in the figure above. Screw in the Base Fastener (8) onto the bottom part of the Base (7) clockwise, following the thread. Make sure that the Base Stand Bottom Segment (6) is properly secured.
- Attach the Base Stand Middle Segment (5) to the Base Stand Bottom Segment (6), and the Upper Segment (4) - to the Middle Segment (5). Secure them with mounting screws.
- Install the Motor Head (3) onto the Base Stand (4) and secure it, as shown in the figure above.
- Install the Rear Safety Grill (1) onto the Motor Head (3).
- Secure the Rear Safety Grill (1) on the Motor Head (3), as shown in the figure above.
- Unscrew the fastening screw halfway from the blades (2).
- Install the blades (2) on the motor axis, match the groove on the motor axis with the fastening screw and fasten the screw clockwise until bumping. Make sure that the blades (2) are fixed properly.

- Connect the Front and Rear Safety Grills (1), by locking them using the Lock Ring (11), secure the Lock Ring with the Fixator (12) and the Mounting Screw (12).

Note! For easy fan grills assembly, install the Lock Ring onto the Rear Safety Grill (1) first. Install the bottom part of the Front Grill (1) onto the Lock Ring. Then, pressing the lower part of the Front Grill (1) against the Lock Ring (11), pushing the both Grills in from both sides, install the Grill (1) under the Lock Ring (11). Secure it with the Fixator (12) and the Mounting Screw.

- The fan is ready for operation.

USING THE FAN

- Before switching the fan on, make sure that the mains voltage corresponds to the unit operating voltage.
- Make sure that the fan is switched off. To do this, set the switch (9) to the position «0».
- You can adjust the Motor Head (3) tilt.
- Insert the power plug into the mains socket.
- Select the necessary Blades (2) rotation speed by turning the Speed Dial (9):
 - «0» - fan is switched off;
 - «1» - low blades rotation speed;
 - «2» - medium blades rotation speed;
 - «3» - high blades rotation speed.
- Press the button (10) to switch horizontal rotation of the motor unit on. To switch the rotation mode off, pull the button (10) upwards.
- To switch the Fan off set the Speed Dial (9) to «0».
- Remove the power plug from the mains socket.

MAINTENANCE AND CARE

- Before cleaning, switch the Fan off by setting the Speed Dial (9) to «0» and remove the power plug from the mains socket.
- Do not use abrasive cleaners and solvents to clean the fan.
- Clean the motor unit (3) body with a slightly damp cloth and then wipe it dry.
- To clean the Blades (2), unscrew the Mounting Screw and remove the Fixator (12) from the Lock Ring. Loosen the Lock Ring. Carefully remove the Front Safety Grill (1) by slowly pulling it away, wipe the Blades (2) with a slightly damp cloth.
- Install the lower part of the Front Grill (1) onto the Lock Ring. Then, pressing the lower part of the Front Grill (1) against the Lock Ring (11), pushing the both Grills in from both sides, install the Grill (1) under the Lock Ring (11). Secure it with the Fixator (12) and the Mounting Screw.
- You may clean the fan grids with a vacuum cleaner using a proper attachment.
- Do not immerse the motor unit (3) into water or any other liquids. Make sure that no liquids get into the motor unit body (3) to avoid its damage and prevent risk of electric shock.

STORAGE

- Unplug the fan and clean it.
- If necessary, disassemble the fan.
- Pack the fan into the original package and put it away for storage in a dry cool place away from children and disabled persons.

DELIVERY SET

Motor unit – 1 pc.
 Safety Grill – 1 pc.
 Blades – 1 pc.
 Base – 1 pc.
 Manual – 1 pc.
 Warranty certificate – 1 pc.

TECHNICAL SPECIFICATIONS

Power supply: 220-240 V ~ 50-60 Hz
 Rated input power: 55 W
 Blades diameter: 40 cm

RECYCLING



For environment protection do not throw out the unit and the batteries (if included), do not discard the unit and the batteries with usual household waste after the service life expiration; apply to specialized centers for further recycling.

The waste generated during the disposal of the unit is subject to mandatory collection and consequent disposal in the prescribed manner.

For further information about recycling of this product apply to a local municipal administration, a disposal service or to the shop where you purchased this product.

The manufacturer preserves the right to change design, structure and specifications not affecting general principles of the unit operation without a preliminary notification due to which insignificant differences between the manual and product may be observed. If the user reveals such differences, please report them via e-mail info@coolfort.ru for receipt of an updated manual.

Unit operating life is not less than 3 years

Guarantee

Details regarding guarantee conditions can be obtained from the dealer from whom the appliance was purchased. The bill of sale or receipt must be produced when making any claim under the terms of this guarantee.



This product conforms to the EMC Directive 2014/30/EU and to the Low Voltage Directive 2014/35/EU.

РУССКИЙ

ВЕНТИЛЯТОР CF-2005

Вентилятор предназначен для искусственной вентиляции помещений.

ОПИСАНИЕ

1. Защитная решетка
2. Лопасти
3. Моторный блок
4. Верхняя часть напольной опоры
5. Центральная часть напольной опоры
6. Нижняя часть напольной опоры
7. Основание
8. Фиксатор основания
9. Переключатель режимов скоростей
10. Переключатель вращения
11. Фиксирующее кольцо
12. Фиксатор и крепежный винт

МЕРЫ БЕЗОПАСНОСТИ

Перед началом эксплуатации вентилятора внимательно прочитайте настоящую инструкцию по эксплуатации и сохраните её для использования в качестве справочного материала.

- Используйте устройство только по его прямому назначению, как изложено в данной инструкции.
- Неправильное обращение с устройством может привести к его поломке, причинению вреда пользователю или его имуществу.
- Перед первым включением убедитесь в том, что напряжение электрической сети соответствует рабочему напряжению устройства.
- Перед использованием вентилятора внимательно осмотрите сетевой шнур и убедитесь в том, что он не повреждён. Если вы обнаружили повреждение сетевого шнура, не пользуйтесь устройством.
- Запрещается использовать вентилятор вне помещений.
- Устанавливайте устройство на ровной, сухой и устойчивой поверхности, вдали от источников тепла или открытого пламени.
- Не используйте устройство вблизи ёмкостей с водой, в непосредственной близости от кухонной раковины, в сырых подвальных помещениях или рядом с бассейном.
- Не погружайте вентилятор, сетевой шнур и вилку сетевого шнура в воду или любые другие жидкости.
- Не прикасайтесь к корпусу устройства и к вилке сетевого шнура мокрыми руками.
- Если вентилятор упал в воду, то прежде чем достать его из воды, необходимо вынуть вилку сетевого шнура из электрической розетки, и только после этого можно извлечь вентилятор из воды. Обратитесь в ближайший авторизованный (уполномоченный) сервисный центр для осмотра или ремонта вентилятора, по контактным адресам, указанным в гарантийном талоне и на сайте www.coolfort.ru.
- Не допускайте соприкосновения сетевого шнура с горячими поверхностями и острыми кромками мебели.
- Запрещается включать несобранный вентилятор.
- Во избежание получения травм или повреждения устройства запрещается вставлять посторонние предметы в отверстия защитных решёток вентилятора.
- Запрещается прикасаться к вращающимся лопастям во время работы вентилятора.
- Не размещайте вентилятор вблизи штор, занавесок или комнатных растений.
- Не рекомендуется находиться под потоком воздуха от вентилятора в течение продолжительного периода времени (особенно детям и людям пожилого возраста).
- Никогда не оставляйте включённое устройство без присмотра.
- Отключайте вентилятор от электрической сети перед чисткой, а также в том случае, если вы не пользуетесь

устройством или перед тем, как перенести его в новое место.

- Отключая вентилятор от электрической сети, не тяните за сетевой шнур, а держитесь за вилку сетевого шнура.
- Регулярно производите чистку устройства.
- Дети должны находиться под присмотром для недопущения игр с прибором.
- Из соображений безопасности детей не оставляйте полиэтиленовые пакеты, используемые в качестве упаковки, без присмотра.

Внимание! Не разрешайте детям играть с полиэтиленовыми пакетами или упаковочной плёнкой. **Опасность удушья!**

- Не разрешайте детям прикасаться к устройству и к сетевому шнуру во время работы устройства.
- Прибор не предназначен для использования лицами (включая детей) с пониженными физическими, сенсорными или умственными способностями или при отсутствии у них жизненного опыта или знаний, если они не находятся под присмотром или не проинструктированы об использовании прибора лицом, ответственным за их безопасность.
- Запрещается использовать вентилятор при повреждении лопастей, шнура питания или вилки шнура питания, если вентилятор работает с перебоями, после его падения или иного повреждения.
- При повреждении шнура питания его замену во избежание опасности должны производить изготовитель, сервисная служба или подобный квалифицированный персонал.
- Запрещается самостоятельно ремонтировать прибор. Не разбирайте прибор самостоятельно, при возникновении любых неисправностей, а также после падения устройства выключите прибор из розетки и обратитесь в любой авторизованный (уполномоченный) сервисный центр по контактным адресам, указанным в гарантийном талоне и на сайте www.coolfort.ru.
- Перевозите устройство в заводской упаковке.
- Храните устройство в сухом прохладном месте, недоступном для детей и людей с ограниченными возможностями.

ДАННЫЙ ПРИБОР ПРЕДНАЗНАЧЕН ДЛЯ ИСПОЛЬЗОВАНИЯ ТОЛЬКО В БЫТОВЫХ УСЛОВИЯХ. ЗАПРЕЩАЕТСЯ КОММЕРЧЕСКОЕ ИСПОЛЬЗОВАНИЕ И ИСПОЛЬЗОВАНИЕ ПРИБОРА В ПРОИЗВОДСТВЕННЫХ ЗОНАХ И РАБОЧИХ ПОМЕЩЕНИЯХ.

ПЕРЕД ПЕРВЫМ ВКЛЮЧЕНИЕМ

После транспортировки или хранения устройства при пониженной температуре необходимо выдержать его при комнатной температуре не менее трёх часов.

Сборка вентилятора

- Извлеките вентилятор из упаковки и удалите любые рекламные наклейки, мешающие работе устройства.
- Проверьте целостность устройства, при наличии повреждений не пользуйтесь устройством.
- Выкрутите из нижней части напольной опоры (6) фиксатор (8), снимите шайбу.
- Вставьте нижнюю часть напольной опоры (6) в основание (7), как это показано на рисунке выше. Закрутите фиксатор (8) снизу основания (7) по резьбе по часовой стрелке. Убедитесь в надёжном креплении напольной опоры (6).
- Вкрутите центральную часть напольной опоры (5) в нижнюю часть (6), а верхнюю часть (4) в центральную (5). Закрепите их крепежными винтами.
- Установите моторный блок (3) на напольную опору (4) и закрепите его, как это показано на рисунке выше.
- Установите заднюю часть защитной решётки (1) на моторный блок (3).

- Закрепите заднюю защитную решётку (1) на моторном блоке (3), как это показано на рисунке выше.
- Не полностью выкрутите крепёжный винт из лопасти (2).
- Установите лопасти (2) на ось электромотора, совместите фаску на оси электромотора с крепёжным винтом и закрутите винт до упора, поворачивая его по часовой стрелке. Убедитесь в надёжном креплении лопастей (2).
- Совместите переднюю и заднюю части защитной решётки (1), скрепив их фиксирующим кольцом (12), закрепите фиксирующее кольцо, фиксатором (12) с крепёжным винтом (12).

Примечание! Для удобства сборки решёток вентилятора, сначала установите фиксирующее кольцо на заднюю часть защитной решётки (1). На фиксирующее кольцо установите нижнюю часть передней решётки (1). Затем, прижимая нижнюю часть передней решётки (1) к фиксирующему кольцу (11), с обеих сторон сжимая обе решётки, установите решётку (1) под фиксирующее кольцо (11). Закрепите его фиксатором (12) и крепёжным винтом.

- Вентилятор готов к работе.

ИСПОЛЬЗОВАНИЕ ВЕНТИЛЯТОРА

- Перед включением вентилятора, убедитесь в том, что напряжение электрической сети соответствует рабочему напряжению устройства.
- Убедитесь, что вентилятор выключен, для этого установите переключатель (9) в положение «0».
- Вы можете менять угол наклона моторного блока (3).
- Вставьте вилку сетевого шнура в электрическую розетку.
- Поворотом переключателя режимов скорости (9), выберите необходимую скорость вращения лопастей (2):
«0» – вентилятор выключен;
«1» – низкая скорость вращения лопастей;
«2» – средняя скорость вращения лопастей;
«3» – высокая скорость вращения лопастей.
- Нажмите кнопку (10) для включения поворота моторного блока в горизонтальной плоскости. Чтобы отключить режим поворота, потяните кнопку (10) вверх.
- Для выключения вентилятора установите переключатель режимов скорости (9) в положение «0».
- Выньте вилку сетевого шнура из электрической розетки.

УХОД И ОБСЛУЖИВАНИЕ

- Перед чисткой вентилятора выключите его, установив переключатель режимов скорости (9) в положение «0», выньте вилку сетевого шнура из электрической розетки.
- Запрещается использовать для чистки вентилятора абразивные чистящие средства и растворители.
- Протрите корпус моторного блока (3) слегка влажной тканью, после чего вытрите насухо.
- Для чистки лопастей (2), выкрутите крепёжный винт и снимите фиксатор (12) с фиксирующего кольца. Ослабьте фиксирующее кольцо. Слегка потяните переднюю защитную решётку (1) на себя и аккуратно снимите ее, протрите лопасти (2) слегка влажной тканью.
- На фиксирующее кольцо установите нижнюю часть передней решётки (1). Затем, прижимая нижнюю часть передней решётки (1) к фиксирующему кольцу (11), с обеих сторон сжимая обе решётки, установите решётку (1) под фиксирующее кольцо (11). Закрепите его фиксатором (12) и крепёжным винтом.
- Решётки вентилятора можно почистить при помощи пылесоса, используя соответствующую насадку.
- Запрещается погружать моторный блок (3) в воду или любые другие жидкости. Во избежание выхода вентилятора из строя и риска поражения электрическим током следите, за тем, чтобы никакая жидкость не попала в корпус моторного блока (3).

ХРАНЕНИЕ

- Отключите вентилятор от сети и произведите его чистку.
- При необходимости разберите вентилятор.
- Упакуйте вентилятор в заводскую упаковку и уберите на хранение в сухое прохладное место, недоступное для детей и людей с ограниченными возможностями.

КОМПЛЕКТ ПСТАВКИ

Моторный блок вентилятора – 1 шт.
Защитная решётка – 1 шт.
Лопасти – 1 шт.
Напольная опора – 1 шт.
Инструкция – 1 шт.
Гарантийный талон – 1 шт.

ТЕХНИЧЕСКИЕ ХАРАКТЕРИСТИКИ

Электропитание: 220-240 В ~ 50-60 Гц
Номинальная потребляемая мощность: 55 Вт
Диаметр лопастей: 40 см

УТИЛИЗАЦИЯ



В целях защиты окружающей среды, после окончания срока службы прибора и элементов питания (если входят в комплект), не выбрасывайте их вместе с обычными бытовыми отходами, передайте прибор и элементы питания в специализированные пункты для дальнейшей утилизации.

Отходы, образующиеся при утилизации изделий, подлежат обязательному сбору с последующей утилизацией в установленном порядке.

Для получения дополнительной информации об утилизации данного продукта обратитесь в местный муниципалитет, службу утилизации бытовых отходов или в магазин, где Вы приобрели данный продукт.

Производитель сохраняет за собой право изменять дизайн, конструкцию и технические характеристики, не влияющие на общие принципы работы устройства, без предварительного уведомления, из-за чего между инструкцией и изделием могут наблюдаться незначительные различия. Если пользователь обнаружил такие несоответствия, просим сообщить об этом по электронной почте info@coolfort.ru для получения обновленной версии инструкции.

Срок службы прибора – 3 года



Данное изделие соответствует всем требуемым европейским и российским стандартам безопасности и гигиены.

ИЗГОТОВИТЕЛЬ: СТАР ПЛЮС ЛИМИТЕД
(STAR PLUS LIMITED)

МЕСТОНАХОЖДЕНИЕ И ПОЧТОВЫЙ АДРЕС ДЛЯ СВЯЗИ:
ЮНИТ БИ ЭНД СИ, 15Й ЭТАЖ, КЭИСИ АБЕРДИН ХАУС, №38,
ХЕНГ ИП РОУД, ВОНГ ЧУК ХАНГ, ГОНКОНГ, КНР

**ИМПОРТЕР И УПОЛНОМОЧЕННОЕ
ИЗГОТОВИТЕЛЕМ ЛИЦО:** ООО «ЛИГА ТЕХНИКИ»

МЕСТОНАХОЖДЕНИЕ И ПОЧТОВЫЙ АДРЕС ДЛЯ СВЯЗИ:
РФ, 140073, МОСКОВСКАЯ ОБЛ., Г. ЛЮБЕРЦЫ,
РАБОЧИЙ ПОСЕЛОК ТОМИЛИНО, МИКРОРАЙОН
ПТИЦЕФАБРИКА, ЛИТ. П14.

Тел.: +7 (495) 109-01-76, e-mail: info@coolfort.ru

Ответственность за несоответствие продукции требованиям технических регламентов Таможенного союза возложена на уполномоченного изготовителем лица.

Сделано в Китае

ҚАЗАҚША

ЖЕЛДЕТКІШ CF-2005

Желдеткіш үй-жайларды жасанды желдету үшін арналған.

СИПАТТАМАСЫ

1. Қорғаныс торы
2. Қалақтар
3. Моторлық блок
4. Едендік тіреудің жоғарғы бөлігі
5. Едендік тіреудің орталық бөлігі
6. Едендік тіреудің төменгі бөлігі
7. Негіз
8. Негіз бекіткіші
9. Жылдамдық режимдерінің ауыстырғышы
10. Айналдыру ауыстырғышы
11. Бекітетін сақина
12. Бекіткіш және бекітпе бұрандасы

ҚАУІПСІЗДІК ШАРАЛАРЫ

Желдеткішті алғаш пайдалану алдыда берілген пайдалану бойынша нұсқаулықты зейін қойып оқып шығыңыз және оны анықтамалық материал ретінде пайдалану үшін сақтап қойыңыз.

- Құрылғыны осы нұсқаулықта баяндалғандай тікелей мақсатына сай ғана пайдаланыңыз.
- Құрылғыны дұрыс пайдаланбау оның сынуына, пайдаланушыға немесе оның мүлігіне зиян келтіруге әкелуі мүмкін.
- Алғашқы қосу алдында, электр желісіндегі кернеу құрылғының жұмыс кернеуіне сәйкес келетініне көз жеткізіңіз.
- Желдеткішті пайдаланбас бұрын желі бауын мұқият тексеріп шығыңыз және оның бүлінбегеніне көз жеткізіңіз. Егер сіз желі бауының зақымдалуын байқасаңыз, құрылғыны пайдаланбаңыз.
- Желдеткішті үй-жайлардан тыс пайдалануға тыйым салынады.
- Құрылғыны түзу, құрғақ және тұрақты бетке, жылу және ашық жалын көздерінен алыс жерге орналастырыңыз.
- Құрылғыны су құйылған ыдыстардың қасында, асуылік раковинаның тікелей қасында және сыз жер төле үй-жайларында немесе хауыздың қасында пайдаланбаңыз.
- Желдеткішті, желі бауын және желі бауының айырын суға немесе кез-келген басқа сұйықтықтарға батырмаңыз.
- Құрылғы корпусын және желі бауының айырын сулы қолмен ұстамаңыз.
- Егер желдеткіш суға түсіп кетсе, оны судан шығарғанға дейін, желі бауының айырын электр розеткасынан суырыңыз, және содан кейін ғана желдеткішті судан шығаруға болады. Желдеткішті тексеру немесе жөндеу үшін кепілдеме талонында және www.coolfort.ru сайтында көрсетілген байланысу мекен-жайлары бойынша кез-келген авторланған (уәкілетті) қызмет көрсету орталығына жүгініңіз.
- Желі бауының ыстық беттерге және жиһаздың үшкір иектеріне тиюіне жол бермеңіз.
- Құрастырылмаған желдеткішті іске қосуға тыйым салынады.
- Жарақаттар алуға немесе құрылғының бүлінуіне жол бермеу үшін желдеткіштің қорғаныс торларының саңылауларына бөтен заттарды салуға тыйым салынады.
- Желдеткіш жұмыс істеп тұрған уақытта айналатын қалақтарды ұстауға тыйым салынады.
- Желдеткішті перделер, шымылдықтар немесе бөлме өсімдіктеріне жақын жерге орналастырмаңыз.
- Желдеткіштен шығатын ауа ағыны астында ұзақ уақыт бойы тұруға болмайды (әсіресе балалар мен қарт адамдарға).
- Ешқашан жұмыс істеп тұрған құрылғыны қараусыз қалдырмаңыз.

- Желдеткішті тазалау, сонымен қатар егер сіз оны пайдаланбасаңыз немесе оны жаңа орынға апарып қойғанға дейін электр желісінен ажыратыңыз.
- Желдеткішті электр желісінен ажыратқанда, желі бауынан тартпаңыз, желі бауының айырынан ұстаңыз.
- Құрылғыны уақтылы тазалап тұрыңыз.
- Аспаппен ойнауларына жол бермеу үшін балаларды қадағалау керек.
- Балалардың қауіпсіздігін қамтамасыз ету мақсатында қаптама ретінде пайдаланылатын полиэтилен қаптарды қараусыз қалдырмаңыз.

Назар аударыңыз! Балаларға полиэтилен пакеттерімен немесе қаптама үлдірмен ойнауға рұқсат бермеңіз. Тұшшығу қаупі бар!

- Балаларға жұмыс істеп тұрған құрылғыға және оның желі бауына қол тигізуіне рұқсат етпеңіз.
- Дене, жүйке немесе сана мүмкіндіктері төмендетілген тұлғалардың (балаларды қоса алғанда) немесе оларда тәжірибесі немесе білімі болмаса, егер олар бақыланбаса немесе олардың қауіпсіздігі үшін жауап беретін тұлғамен аспапты пайдалану туралы нұсқаулықтар берілген болмаса, аспап олардың пайдалануына арналмаған.
- Қалақтары, желілік бауы немесе желі бауының айыры, егер желдеткіш құласа немесе басқаша зақымдалса, содан кейін іріксіпен жұмыс істесе, желдеткішті пайлануға тыйым салынады.
- Қуаттандыру бауы зақымданғанға қауіп тудырмау үшін оны дайындаушы, сервистік қызмет немесе баламалы білікті маман ауыстыруы тиіс.
- Аспапты өздігінен жөндеуге тыйым салынады. Өздігіңізден құрылғыны бөлшектемеңіз, кез келген ақау шыққанда, сондай-ақ құрылғы құлаған жағдайда құрылғыны розеткадан ажыратыңыз да, байланысу мекенжайлары бойынша кепілдеме талонында көрсетілгендей және www.coolfort.ru сайтында көрсетілген кез келген авторланған (уәкілетті) қызмет көрсету орталықтарына жүгініңіз.
- Құралды зауыт орамында ғана тасымалдаңыз.
- Құрылғыны балалардың және мүмкіндіктері шектеулі адамдардың қолы жетпейтін, құрғақ салқын жерде сақтаңыз.

Осы ҚҰРАЛ ТЕК ТҰРМЫСТЫҚ ЖАҒДАЙЛАРДА ПАЙДАЛАНУҒА АРНАЛҒАН. ӨНДІРІСТІК АЙМАҚТАР МЕН ЖҰМЫС ҮЙ-ЖАЙЛАРЫНДА АСПАПТЫ ПАЙДАЛАНУҒА ЖӘНЕ КОММЕРЦИЯЛЫҚ ПАЙДАЛАНУҒА ТЫЙЫМ САЛЫНАДЫ.

АЛҒАШҚЫ ҚОСУ АЛДЫНДА

Тасымалданғаннан кейін немесе құрал төмен температурада сақталған болса оны бөлме температурасында үш сағаттан кем емес уақыт ұстау керек.

Желдеткішті құрастыру

- Желдеткішті қаптамадан шығарыңыз және құрылғының жұмысына кедергі келтіретін кез-келген жарнамалық жапсырмаларды алып тастаңыз.
- Құрылғының бүтіндігін тексеріңіз, зақымдалған жерлері болса, құрылғыны пайдаланбаңыз.
- Едендік тіреудің төменгі бөлігінен (6) бекіткішті (8) бұрап шешіп алыңыз, шайбаны шешіп алыңыз.
- Жоғарыдағы суретте көрсетілгендей, едендік тіреудің төменгі бөлігін (6) негізге (7) қойыңыз. Бекіткішті (8) негіздің (7) астынан бұрандасы бойынша сағат тілі бағытымен бұраңыз. Едендік тіреудің (6) сенімді бекітілгендігіне көз жеткізіңіз.
- Едендік тіреудің орталық бөлігін (5) төменгі бөлікке (6) бұрап кигізіңіз, ал жоғарғы бөлігін (4) орталығына (5) бұрап кигізіңіз. Оларды бекітпе бұрандалармен бекітіңіз.



ҚАЗАҚША

- Жоғарыдағы суретте көрсетілгендей, моторлық блокты (3) едендік тіреуге (4) орнатыңыз және бекітіңіз.
- Қорғаныс тордың (1) артқы бөлігін моторлық блокқа (3) орнатыңыз.
- Жоғарыдағы суретте көрсетілгендей, қорғаныс тордың (1) артқы бөлігін моторлық блокқа (3) бекітіңіз.
- Бекітетін бұранданы қалақтан (2) толық емес етіп, бұраңыз.
- Қалақтарды (2) электрлік мотордың осіне орнатыңыз, электрлік мотордың осіндегі жүзді бекітетін бұрандамен біріктіріп, оны сағат тілі бойынша бұрап, тірелгенге дейін бұранданы бекітіңіз. Қалақтардың (2) берік бекітілгендігіне көз жеткізіңіз.
- Қорғаныс тордың (1) алдыңғы және артқы бөліктерін біріктіріңіз, ол үшін оларды бекітетін сақинамен (11) бекітіңіз, бекітпе бұрандасы (12) бар бекіткіш (12) арқылы бекітетін сақинаны бекітіңіз.

Ескерту! Желдеткіш торларын ыңғайлы жинау үшін, қорғаныс тордың артқы бөлігіне (1) алдымен бекітетін сақинаны орнатып алыңыз. Бекітетін сақинаға алдыңғы тордың (1) төменгі бөлігін орнатыңыз. Содан соң, алдыңғы тордың (1) төменгі бөлігін бекітетін сақинаға (11) басып, екі торды екі жағынан қысып, торды (1) бекітетін сақинаның (11) астына орнатыңыз. Оны бекіткішпен (12) және бекітпе бұрандасы арқылы бекітіңіз.

ЖЕЛДЕТКІШ ПАЙДАЛАУ

- Желдеткішті қосудың алдында электр желісінің кернеуі құралдың жұмыс кернеуіне сәйкес келетініне көз жеткізіңіз.
- Желдеткіштің қосылғандығына көз жеткізіңіз, ол үшін ауыстырғышты (9) «0» күйіне орнатыңыз.
- Моторлық блоктың (3) еңкею бұрышын ауыстыруға болады.
- Желілік сым айырын электрлік розеткаға салыңыз.
- Жылдамдық режимдері ауыстырғышын (9) бұру арқылы қалақтар (2) айналымының қажетті жылдамдығын таңдаңыз:
 - «0» – желдеткіш өшірілген;
 - «1» – қалақша айналымының төмен жылдамдығы;
 - «2» – қалақша айналымының орташа жылдамдығы;
 - «3» – қалақша айналымының жоғары жылдамдығы.
- Моторлық блоктың айналуын қосу үшін горизонталь жазықтағы түймені (10) басыңыз. Айналуды өшіру үшін түймені (10) жоғары қарай тартыңыз.
- Желдеткішті өшіру үшін жылдамдық режимдерінің ауыстырғышын (9) «0» күйіне орнатыңыз.
- Желілік сым айырын электрлік розеткадан шығарыңыз.

КҮТІМ ЖӘНЕ ҚЫЗМЕТ КӨРСЕТУ

- Желдеткішті тазаламас бұрын, жылдамдық режимінің ауыстырғышын (9) күйіне «0» орнатыңыз, желі бауының ашасын электр розеткасынан суырып алыңыз.
- Желдеткішті тазалау үшін абразивтік жуатын заттарды және еріткіштерді пайдалануға тыйым салынады.
- Моторлық блоктың (3) корпусын сәл дымқыл матамен сүртіңіз, содан кейін құрғатып сүртіңіз.
- Қалақтарды (2) тазалау үшін, бекітпе бұранданы (12) бекітетін сақинадан бұрап шешіп алыңыз. Бекітетін сақинаны босатыңқыраңыз. Алдыңғы қорғаныс торын (1) еңізгіге қарай сәл тартыңыз және абайлап шешіп алыңыз, қалақтарды (2) сәл дымқыл матамен сүртіп алыңыз.
- Бекітетін сақинаға алдыңғы тордың (1) төменгі бөлігін орнатыңыз. Содан соң, алдыңғы тордың (1) төменгі бөлігін бекітетін сақинаға (11) басып, екі торды екі жағынан қысып, торды (1) бекітетін сақинаның (11) астына орнатыңыз. Оны бекіткішпен (12) мен бекітпе бұранда арқылы бекітіңіз.
- Желдеткіш торларын шаңсорғыш көмегімен тазалап алуға болады, ол үшін сәйкес қондырманы пайдаланыңыз.

- Моторлық блокты (3) суға немесе кез-келген сұйықтықтарға салуға тыйым салынады. Желдеткіштің қатардан шығып қалуын және электр тогының соғуын болдырмау үшін желдеткіштің моторлық блок корпусына (3) ешқандай сұйықтықтың тиюіне жол бермеу керек.

САҚТАУ

- Желдеткішті электр желісінен ажыратыңыз және оны тазалаңыз.
- Қажет болғанда желдеткішті бөлшектеңіз.
- Желдеткішті зауыттық қаптамасына салыңыз және сақтау үшін құрғақ салқын, балалар мен мүмкіндіктері шектеулі адамдардың қолы жетпейтін жерге алып қойыңыз.

ЖЕТКІЗІЛМ ЖИНАҒЫ

Желдеткіштің моторлық блогы – 1 дана.
 Қорғаныс тор – 1 дана.
 Қалақтар – 1 дана.
 Едендік тірек – 1 дана.
 Нұсқаулық – 1 дана.
 Кепілдік талоны – 1 дана.

ТЕХНИКАЛЫҚ СИПАТТАМАЛАРЫ

Электр қуаттандыруы: 220-240 В – 50-60 Гц
 Номиналдық тұтыну қуаттылығы: 55 Вт
 Қалақтардың диаметрі: 40 см

ҚАЙТА ӨНДЕУ



Қоршаған ортаны қорғау мақсатында, аспаптың және қуаттандыру элементтерінің (егер жинақтың құрамына кірсе) қызмет ету мерзімі аяқталғаннан кейін, оларды күнделікті тұрмыстық қалдықтармен бірге тастауға болмайды, аспап пен қуаттандыру элементтерін ары қарай кәдеге асыру үшін мамандандырылған орындарға өткізу керек. Бұйымдарды қайта өңдеу кезінде пайда болатын қалдықтар белгіленген тәртіп бойынша келесі қайта өңделетін міндетті жинауға жатады. Берілген өнімді қайта өңдеу туралы қосымша ақпаратты алу үшін жергілікті муниципалитетке, тұрмыстық қалдықтарды қайта өңдеу қызметіне немесе берілген өнімді Сіз сатып алған дүкенге хабарласыңыз.

Дайындаушы аспапты жақсарту мақсатында, алдын-ала хабарламай, аспаптың дизайнын, конструкциясы және оның жұмыс қағидатына өзгер етпейтін техникалық сипаттарын өзгерту құқығын өзіне қалдырады, соған байланысты нұсқаулық пен бұйымның арасында кейбір айырмашылықтар болуы мүмкін. Егер пайдаланушы осындай сәйкессіздіктерді анықтаса, нұсқаулықтың жаңартылған нұсқасын алу үшін сәйкессіздік туралы info@coolfort.ru электрондық поштасына хабарлауыңызды сұраймыз.

Аспаптың қызмет мерзімі 3 жылдан кем емес

Гарантиялық міндеттілігі

Гарантиялық жағдайдағы қаралып жатқан бөлшектер дилерден тек сатып алынған адамға ғана беріледі. Осы гарантиялық міндеттілігіндегі шағымдалған жағдайда төлеген чек немесе квитанциясын көрсетуі қажет.



УКРАЇНСЬКИЙ

ВЕНТИЛЯТОР CF-2005

Вентилятор призначений для штучної вентиляції приміщень.

ОПИС

1. Захисна решітка
2. Лопати
3. Моторний блок
4. Верхня частина підлогової опори
5. Центральна частина підлогової опори
6. Нижня частина підлогової опори
7. Основа
8. Фіксатор основи
9. Перемикач режимів швидкостей
10. Перемикач обертання
11. Фіксувальне кільце
12. Фіксатор та кріпильний гвинт

ЗАХОДИ БЕЗПЕКИ

Перед початком експлуатації вентилятора уважно прочитайте цю інструкцію з експлуатації та збережіть її для використання як довідковий матеріал.

- Використовуйте пристрій лише за його прямим призначенням, як викладено у даній інструкції.
- Неправильне поводження з пристроєм може призвести до його поломки, завдання шкоди користувачеві або його майну.
- Перед першим вмиканням переконайтеся в тому, що напруга електричної мережі відповідає робочій напрузі пристрою.
- Перед використанням вентилятора уважно огляньте мережний шнур та переконайтеся у тому, що він не пошкоджений. Якщо ви виявили пошкодження мережного шнура, не користуйтеся пристроєм.
- Забороняється використовувати вентилятор поза приміщеннями.
- Встановлюйте пристрій на рівній, сухій та стійкій поверхні, далеко від джерел тепла або відкритого полум'я.
- Не використовуйте пристрій поблизу посудин з водою, у безпосередній близькості від кухонної раковини, у сирих підвальних приміщеннях або поряд з басейном.
- Не занурюйте вентилятор, мережний шнур та вилку мережного шнура у воду або у будь-які інші рідини.
- Не торкайтеся корпусу пристрою та вилки мережного шнура мокрими руками.
- Якщо вентилятор упав у воду, то перш ніж дістати його з води, необхідно вийняти вилку мережного шнура з електричної розетки, і тільки після цього можна дістати вентилятор з води. Зверніться до найближчого авторизованого (уповноваженого) сервісного центру для огляду або ремонту вентилятора за контактними адресами, вказаними у гарантійному талоні та на сайті www.coolfort.ru.
- Не допускайте зіткнення мережного шнура з гарячими поверхнями та гострими кромками меблів.
- Забороняється вмикати нескладений вентилятор.
- Щоб уникнути отримання травм або пошкодження пристрою, забороняється вставляти сторонні предмети в отвори захисних решіток вентилятора.
- Забороняється торкатися обертових лопатей під час роботи вентилятора.
- Не розміщуйте вентилятор поблизу штор, занавісок або кімнатних рослин.
- Не рекомендується перебувати під потоком повітря від вентилятора протягом тривалого періоду часу (особливо дітям та людям похилого віку).
- Ніколи не залишайте увімкнений пристрій без нагляду.

- Вимикайте вентилятор з електричної мережі перед чищенням, а також у тому випадку, якщо ви не користуєтеся пристроєм, або перед тим, як перенести його у нове місце.
- Вимикаючи вентилятор з електричної мережі, не тягніть за мережний шнур, а тримайтеся за вилку мережного шнура.
- Регулярно робіть чищення пристрою.
- Діти мають перебувати під наглядом для недопущення ігор з пристроєм.
- З міркувань безпеки дітей не залишайте поліетиленові пакети, що використовуються як упаковка, без нагляду.

Увага! Не дозволяйте дітям грати з поліетиленовими пакетами або пакувальною плівкою. **Небезпека задусення!**

- Не дозволяйте дітям торкатися пристрою та мережного шнура під час роботи пристрою.
- Пристрій не призначений для використання особами (включаючи дітей) зі зниженими фізичними, психічними та розумовими здібностями або при відсутності у них життєвого досвіду або знань, якщо вони не знаходяться під контролем або не проінструктовані щодо використання пристрою особою, відповідальною за їх безпеку.
- Забороняється використовувати вентилятор при пошкодженні лопатей, шнура живлення або вилки шнура живлення, якщо вентилятор працює з перебоями, після його падіння або іншого пошкодження.
- При пошкодженні шнура живлення його заміну, щоб уникнути небезпеки, мають робити виробник, сервісна служба або подібний кваліфікований персонал.
- Забороняється самостійно ремонтувати пристрій. Не розбирайте пристрій самостійно, при виникненні будь-яких несправностей, а також після падіння пристрою вимкніть пристрій з розетки та зверніться до будь-якого авторизованого (уповноваженого) сервісного центру за контактними адресами, вказаними у гарантійному талоні та на сайті www.coolfort.ru.
- Перевозьте пристрій лише у заводській упаковці.
- Зберігайте пристрій у сухому прохолодному місці, недоступному для дітей та людей з обмеженими можливостями.

ЦЕЙ ПРИСТРІЙ ПРИЗНАЧЕНИЙ ДЛЯ ВИКОРИСТАННЯ ЛИШЕ У ПОБУТОВИХ УМОВАХ. ЗАБОРОНЯЄТЬСЯ КОМЕРЦІЙНЕ ВИКОРИСТАННЯ ТА ВИКОРИСТАННЯ ПРИСТРОЮ У ВИРОБНИЧИХ ЗОНАХ ТА РОБОЧИХ ПРИМІЩЕННЯХ.

ПЕРЕД ПЕРШИМ ВМИКАННЯМ

Після транспортування або зберігання пристрою при зниженій температурі необхідно витримати його при кімнатній температурі не менше трьох годин.

Складання вентилятора

- Вийміть вентилятор з упаковки, видаліть будь-які рекламні наклейки, що заважають роботі пристрою.
- Перевірте цілісність пристрою, якщо є пошкодження, не користуйтеся пристроєм.
- Викрутіть з нижньої частини підлогової опори (6) фіксатор (8), зніміть шайбу.
- Вставте нижню частину підлогової опори (6) в основу (7), як це показано на малюнку вище. Закрутіть фіксатор (8) знизу основи (7) за різьбою за гвинтичковою стрілкою. Переконайтеся у надійному кріпленні підлогової опори (6).
- Укрутіть центральну частину підлогової опори (5) у нижню частину (6), а верхню частину (4) – у центральну (5). Закріпіть їх кріпильними гвинтами.

- Установіть моторний блок (3) на підлогу опору (4) та закріпіть його, як це показано на малюнку вище.
- Установіть задню частину захисної решітки (1) на моторний блок (3).
- Зафіксуйте задню захисну решітку (1) на моторному блоці (3), як це показано на малюнку вище.
- Не повністю викрутіть кріпильний гвинт з лопатей (2).
- Установіть лопаті (2) на вісь електромотора, вирівняйте фаску на осі електромотора з кріпильним гвинтом та закрутіть гвинт до упору, повертаючи його за годинниковою стрілкою. Переконайтеся у надійному кріпленні лопатей (2).
- Сумістіть передню та задню частини захисної решітки (1), скріпивши їх фіксувальним кільцем (11), закріпіть фіксувальне кільце фіксатором (12) з кріпильним гвинтом (12).

Примітка! Для зручності складання решіток вентилятора спочатку установіть фіксувальне кільце на задню частину захисної решітки (1). На фіксувальне кільце установіть нижню частину передньої решітки (1). Потім, притискаючи нижню частину передньої решітки (1) до фіксувального кільця (11), з обох боків стискаючи обидві решітки, установіть решітку (1) під фіксувальне кільце (11). Закріпіть його фіксатором (12) та кріпильним гвинтом.

- Вентилятор готовий до роботи.

ВИКОРИСТАННЯ ВЕНТИЛЯТОРА

- Перед увімкненням вентилятора переконайтеся в тому, що напруга електричної мережі відповідає робочій напрузі пристрою.
- Переконайтеся, що вентилятор вимкнений, для цього установіть перемикач (9) у положення «0».
- Ви можете змінювати кут нахилу моторного блоку (3).
- Вставте вилку мережного шнура в електричну розетку.
- Повертанням перемикача режимів роботи (9) виберіть необхідну швидкість обертання лопатей (2):
«0» – вентилятор вимкнений;
«1» – низька швидкість обертання лопатей;
«2» – середня швидкість обертання лопатей;
«3» – висока швидкість обертання лопатей;
- Натисніть кнопку (10) для увімкнення обертання моторного блоку у горизонтальній площині. Щоб вимкнути обертання, потягніть кнопку (10) вгору.
- Для вимкнення вентилятора установіть перемикач режимів швидкості (9) у положення «0».
- Витягніть вилку мережного шнура з електричної розетки.

ДОГЛЯД ТА ОБСЛУГОВУВАННЯ

- Перед чищенням вентилятора вимкніть його, установивши перемикач режимів роботи (9) у положення «0», вийміть вилку мережного шнура з електричної розетки.
- Забороняється використовувати для чищення вентилятора абразивні очищувальні засоби та розчинники.
- Протирайте корпус моторного блоку (3) злегка вологою тканиною, після чого витріть насухо.
- Для чищення лопатей (2) викрутіть кріпильний гвинт та зніміть фіксатор (12) з фіксувального кільця. Ослабте фіксувальне кільце. Злегка потягніть передню захисну решітку (1) на себе та акуратно зніміть її, протріть лопаті (2) злегка вологою тканиною.
- На фіксувальне кільце установіть нижню частину передньої решітки (1). Потім, притискаючи нижню частину передньої решітки (1) до фіксувального кільця (11), з обох боків стискаючи обидві решітки, установіть решітку (1) під фіксувальне кільце (11). Закріпіть його фіксатором (12) та кріпильним гвинтом.

- Решітки вентилятора можна почистити за допомогою пилососа, використовуючи відповідну насадку.
- Забороняється занурювати моторний блок (3) у воду або в будь-які інші рідини. Щоб уникнути виходу вентилятора з ладу та ризику ураження електричним струмом, наглядайте за тим, щоб ніяка рідина не потрапляла у корпус моторного блоку (3).

ЗБЕРІГАННЯ

- Вимкніть вентилятор з мережі та зробіть його чищення.
- За необхідністю розберіть вентилятор.
- Упакуйте вентилятор у заводську упаковку та заберіть на зберігання у сухе прохолодне місце, недоступне для дітей та людей з обмеженими можливостями.

КОМПЛЕКТ ПОСТАЧАННЯ

Моторний блок вентилятора – 1 шт.

Захисна решітка – 1 шт.

Лопаті – 1 шт.

Підлогова опора – 1 шт.

Інструкція – 1 шт.

Гарантійний талон – 1 шт.

ТЕХНІЧНІ ХАРАКТЕРИСТИКИ

Електроживлення: 220-240 В ~ 50-60 Гц

Номинальна споживана потужність: 55 Вт

Діаметр лопатей: 40 см

УТИЛІЗАЦІЯ



Для захисту навколишнього середовища після закінчення терміну служби пристрою та елементів живлення (якщо входять до комплекту) не викидайте їх разом зі звичайними побутовими відходами, передайте пристрій та елементи живлення у спеціалізовані пункти для подальшої утилізації.

Відходи, що утворюються при утилізації виробів, підлягають обов'язковому збору з подальшою утилізацією установленим порядком.

Для отримання додаткової інформації про утилізацію даного продукту зверніться до місцевого муніципалітету, служби утилізації побутових відходів або до крамниці, де Ви придбали цей продукт.

Виробник зберігає за собою право змінювати дизайн, конструкцію та технічні характеристики, які не впливають на загальні принципи роботи пристрою, без попереднього повідомлення, через що між інструкцією та виробом можуть спостерігатися незначні відмінності. Якщо користувач виявив такі невідповідності, просимо повідомити про це по електронній пошті info@coolfort.ru для отримання оновленої версії інструкції.

Термін служби пристрою – не менше трьох років

Гарантія

Докладні умови гарантії можна отримати в дилера, що продав дану апаратуру. При пред'явленні будь-якої претензії протягом терміну дії даної гарантії варто пред'явити чек або квитанцію про покупку.



Даний продукт відповідає вимогам Директиви 2014/30/ЄС щодо електромагнітної сумісності та Директиви 2014/35/ЄС щодо низьковольтного обладнання.

КЫРГЫЗ

ЖЕЛДЕТКИЧ CF-2005

Желпиме имараттарды жасалма түрдө желдетүү үчүн арналган.

СЫПАТТАМА

1. Коргоочу панжара
2. Лопасттар
3. Мотор сапсалгысы
4. Жерге коюлуучу таянычтын үстү бөлүгү
5. Жерге коюлуучу таянычтын ортонку бөлүгү
6. Жерге коюлуучу таянычтын асты бөлүгү
7. Түбү
8. Түптүн бекитмеси
9. Ылдамдык режимдердин которгучу
10. Айлануунун которгучу
11. Бекитүүчү шакеги
12. Бекитме менен бекитүүчү винт

КООПСУЗДУК ЧАРАЛАРЫ

Желпимени пайдалануудан мурун ушул колдонмону окуп-үйрөнүп, аны маалымат катары сактап алыңыз.

- Түзмөктү түздөн-түз арналышы боюнча гана, ушул колдонмодо баяндалганга ылайык колдонуңуз.
- Түзмөктү туура эмес пайдалансаңыз, ал тез бузулуп, сизге же мүлкүңүзгө залакасы тийип калышы мүмкүн.
- Шайманды биринчи иштеткендин алдында чыңалуусу электр тармагынын чыңалуусуна ылайык болгонун текшерип алыңыз.
- Түзмөктү колдонуунун алдында тармактык шурун көңүл буруп изилдеп, бузулуулары жок болгонун текшерип алыңыз. Электр шурунун бузулууларын тапсаңыз, шайманды колдонбоңуз.
- Желпимени имараттардын сыртында колдонууга тыюу салынат.
- Шайманды тегиз, туруктуу беттин үстүнө, жылуулук жана ачык от булактарынан алыс жеринде орнотуңуз.
- Шайманды суу толтурулган идиштердин жанында, ашкана раковинанын тикеден тике жакынчылыгында, нымдуу үй астындагы имараттарда же бассейндин жанында колдонбоңуз.
- Электр шурун жана кубаттуучу сайгычын сууга же башка ар кайсы суюктуктарга салбаңыз.
- Шаймандын корпусун жана сайгычын суу колуңуз менен тийбеңиз.
- Желпиме сууга түшкөн болсо, аны суудан чыгаруудан мурун токтоосуз кубаттуучу сайгычтын розеткадан суруп, андан кийин гана желпимени суудан чыгарсаңыз болот. Желпимени текшерүү же оңдотуу үчүн кепилдик талонунда же www.coolfort.ru сайтындагы тизмесине кирген автордоштурулган (ыйгарым укуктуу) тейлөө борборуна кайрылыңыз.
- Электр шурун ысык беттерге же эмеректин учтуу кырларына тийгизбеңиз.
- Ажыратылган желпимени иштетүүгө тыюу салынат.
- Жаракат алууну же шаймандын бузулуусуна жол бербөө үчүн желпименин коргоо панжаларынын тешиктерине башкача заттарына салбаңыз.
- Желпиме иштеп турган учурунда айланып турган лопастарына тийүүгө тыюу салынат.
- Желпимени панжара же үй өсүмдүктөрдүн жанында жайгашпаңыз.
- Желпименин аба агымынын астында чоң мөөнөттүн ичинде туруусу (айыкча балдарга жана кары кишилерге) рекомендацияланбайт.
- Иштеп турган шайманды эч качан кароосуз калтырбаңыз.
- Желпимени тазалоонун алдында же аны көпкө чейин колдонбосоңуз аны электр розеткасынан ажыратыңыз.

- Кубаттуучу сайгычын электр розеткасынан сурганда шуруду кармап эч качан тартпаңыз, сайгычынан кармаңыз.

- Шайманды мезгилдүү түрдө тазалап туруңуз.
- Балдар түзмөк менен ойногонго жол бербегени үчүн аларга көз салуу зарыл.
- Балдардын коопсуздугу үчүн таңгак катары колдонулган полиэтилен баштыктарды кароосуз таштабаңыз.

Көңүл бурунуз! Балдарга полиэтилен баштыктары же таңгактоочу пленка менен ойноого уруксат бербейсиз.

Бул тумчуугунун коркунучун жаратат!

- Шайман иштеген учурда балдарга шайманды жана электр шурун тийгенге уруксат бербейсиз.
- Бул шайман дене күчү, сезими же акыл-эси жагынан жөндөмдүүлүгү чектелген (ошонун ичинде балдар да) адамдар же колдонуу боюнча тажрыйбасы же билими жок болгон адамдар, эгерде алардын коопсуздугуна жооптуу адам аларды көзөмөлдөп же нускамалоо болбосо колдонуу үчүн ылайыкташтырылган эмес.
- Электр шуруу же кубаттуучу сайгычында бузулуулар бар болсо, желпиме иштеп-иштебей турса, шайман кулап түшкөндөн кийин же башка бузулуулар пайда болгондон кийин желпимени колдонууга тыюу салынат.
- Электр шуруу бузук болгондо коопчулуктарга жол бербегени үчүн аны өнүктүрүүчү, тейлөө кызмат же аларга окшогон дасыккан кызматкерлер алмаштырууга тийиш.
- Түзмөктү өз алдынча оңдоого тыюу салынат. Шайманды өз алдынча ажыратпай, ар кыл бузулуулар пайда болгон же шайман кулап түшкөн учурларда аны розеткадан суруп, кепилдик талонундагы же www.coolfort.ru сайтындагы тизмесине кирген автордоштурулган (ыйгарым укуктуу) тейлөө борборуна кайрылыңыз.
- Түзмөктү заводдук таңгакында гана транспорттоо зарыл.
- Шайманды балдар жана мүмкүнчүлүгү чектелген адамдар жетпеген кургак салкын жерлерде сактаңыз.

БУЛ ТҮЗМӨК ТУРМУШ-ТУРУКТУУ ШАРТТАРДА КОЛДОНГОНУ ҮЧҮН ГАНА АРНАЛГАН. ШАЙМАНДЫ КОММЕРЦИЯЛЫК ПАЙДАЛАНУУГА ЖАНА ӨНДҮРҮШ ЗОНАЛАРДА ЖАНА ЖУМУШУЧ ИМАРАТТАРДА ТҮЗМӨКТҮ ИШТЕТҮҮГӨ ТЫЮУ САЛЫНАТ.

БИРИНЧИ ИШТЕТҮҮНҮН АЛДЫНДА

Электр шайманы төмөнкү температурада ташылып же сакталган болсо, бөлмөнүн температурасында кеминде үч саат кармап туруп, анан иштетүү керек.

Желпимени кураштыруу

- Желпимени таңгактан чыгарып, шаймандын иштөөсүнө тоскоолдук кылган ар кандай чаптамаларды сыйрып алыңыз.
- Электр кыпчууларынын бүтүндүгүн текшерип, эгер кандайдыр жери бузук же сынык болсо, колдонбоңуз.
- Таянычтын асты жагынан (6) бекитмени (8) бурап чыгарып, шайбаны чечиңиз.
- Жерге коюлуучу таянычтын асты жагын (6) түптүн (7) ичине жогорудагы сүрөттө көрсөтүлгөндөй орнотуңуз. Түптүн (7) асты жагындагы бекитмени (8) саат жебесинин багыты боюнча кесилүүсү боюнча бурап бекитиңиз. Жерге коюлуучу таянычтын (6) бекем бекитилгенин текшерип алыңыз.
- Жерге коюлуучу таянычтын орто жагын (5) асты жагына (6) бурап орнотуп, ал эми үстү жагын (4) орто жагына (5) орнотуңуз. Бекитме винтери менен бекитип алыңыз.
- Мотор сапсалгысын (3) жерге коюлуучу таянычына (4) орнотуп аны жогорудагы сүрөттө көрсөтүлгөндөй бекитип алыңыз.

- Корго панжаранын артык бөлүгүн (1) мотор сапсалгысына (3) орнотуп алыңыз.
- Артык панжараны (1) мотор сапсалгысында (3) жогорудагы суретте көрсөтүлгөндөй бекитип алыңыз.
- Бекитме винтти лопастан (2) толугу толугу менен чыгарбай бурап бошотуңуз.
- Лопастанды (2) электр мотордун огуна орнотуп, электр мотордун огундагы фаскасын бекитме винт менен дал келтирип, винтти саат жебесинин багыты боюнча токтогонуна чейин бурап бекитиңиз. Лопастан (2) бекем бекитилгенин текшерип алыңыз.
- Корго панжаранын (1) алдынкы менен артык бөлүктөрүн дал келтирип, аларды бекитме шакеги (11) менен бириктирип, бекитме шакегин бекитүүчү винти (12) бар бекитмеси (12) менен бекитип алыңыз.

Эскертүү! Желпименин панжаралын ыңгайлуу кураштыруу үчүн биринчиден бекитме шакегин артык коргоо панжарасына (1) орнотуңуз. Бекитме шакегине алдынкы панжаранын (1) ылдый жагын орнотуңуз. Андан соң алдынкы панжаранын (1) асты жагын бекитме бекитме шакегине (11) басып, эки панжараны эки жагынан кысып, панжараны (1) бекитме шакектин (11) астына орнотуңуз. Аны бекитмеси (12) жана бекитүүчү винти менен бекитип алыңыз.

- Желпиме иштетүүгө даяр.

ЖЕЛПИМЕНИ КОЛДОНУУ ЭРЕЖЕЛЕРИ

- Шайманды иштеткенден мурун шаймандын иштөөчү чыңалуусу электр тармагынын чыңалуусуна ылайык болгонун текшерип алыңыз.
- Желпиме очүк болгонун текшерип алыңыз, ал үчүн которгучту (9) «0» абалына коюңуз.
- Мотор сапсалгысынын (3) жантаюу бурчун өзгөртсөңүз болот.
- Тармактык боосунун сайгычын электр розеткага сайыңыз.
- Иштөө режимдердин которгучун (9) бурап, лопастандын (2) керектүү айлануу ылдамдыгын тандаңыз:
 - «0» – желпиме өчүрүлгөн;
 - «1» – лопастандын төмөн айлануу ылдамдыгы;
 - «2» – лопастандын орточо айлануу ылдамдыгы;
 - «3» – лопастандын жогору айлануу ылдамдыгы.
- Мотор сапсалгысынын горизонталдуу бетинде айлануусун иштетүү үчүн баскычты (10) басыңыз. Айланууну токтотуу үчүн баскычты (10) өйдө тартыңыз.
- Желпимени өчүрүү үчүн иштөө режимдердин которгучун (9) «0» абалына коюңуз.
- Тармактык шнурдун айрысын розеткадан сууруңуз.

КАМ КӨРҮҮ ЖАНА ТЕЙЛӨӨ

- Желпимени тазалоонун алдында иштөө режимдердин которгучун (9) «0» абалына коюп аны өчүрүңүз, тармактык боосунун айрысын электр розеткасынан суруңуз.
- Желпимени тазалоо үчүн абразивдүү жуучу каражаттарды жана эриткичтерди колдонууга тыюу салынат.
- Мотор сапсалгысынын корпусун (3) бир аз нымдуу жумушак чүпүрөк менен сүртүп, андан кийин кургатып сүртүңүз.
- Лопастанды (2) тазалоо үчүн бекитме винтин бурап чыгарып, бекитмени (12) бекитүүчү шакегинен чечиңиз. Бекитүүчү шакегин бошотуп алыңыз. Алдынкы коргоочу панжараны (1) өзүңүзгө бир аз тартып, аны акырын чечип, лопастанды (2) бир аз нымдуу чүпүрөк менен сүртүп алыңыз.
- Бекитме шакегине алдынкы панжаранын (1) ылдый жагын орнотуңуз. Андан соң алдынкы панжаранын (1) асты жагын бекитме бекитме шакегине (11) басып, эки панжараны эки жагынан кысып, панжараны (1) бекитме шакектин (11) астына орнотуңуз. Аны бекитмеси (12) жана бекитүүчү винти менен бекитип алыңыз.

- Желпименин панжараларын чаң соргучка ылайыктуу саптамаларды коюп тазаласаңыз болот.
- Мотор сапсалгысын (3) сууга же башка суюктуктарга салууга тыюу салынат. Желпиме бузулуусуна жол бербегени же ток уруунун коркунучун жоюу үчүн мотор сапсалгысына (3) эч кайсы суюктук куюлбаганын байкап туруңуз.

САКТОО

- Желпимени электр тармагынан ажыратып, аны тазалап алыңыз.
- Зарыл болсо, желпимени ажыратып алыңыз.
- Желпимени заводдук таңгагына салып, сактоого балдардын жана жөндөмдүүлүгү төмөн адамдардын колу жетпеген кургак салкын жерге алып салыңыз.

ЖАБДЫКТЫН ЖЫЙЫНТЫГЫ

Желпименин мотор сапсалгысы – 1 даана.

Коргоочу панжара – 1 даана.

Лопастан – 1 даана.

Жерге коюлуучу таяныч – 1 даана.

Колдонмо – 1 даана.

Кепилдик талону – 1 даана.

ТЕХНИКАЛЫК МҮНӨЗДӨМӨЛӨРҮ

Электр азыгы: 220-240 В ~ 50-60 Гц

Номиналдуу иштетүү кубаттуулугу: 55 Вт

Лопастандын диаметри: 40 см (16")

УТИЛИЗАЦИЯЛОО



Айлана чөйрөөнү коргоо максатында шайман менен азыктандыруучу элементтердин (эгерде топтомго кирсе) кызмат мөөнөтү бүткөндөн кийин турмуш-тиричилик калдыктары менен бирге таштабаңыз, шайман менен азыктандыруучу элементти андан ары утилизациялоо үчүн адистештирилген пункттарга бериңиз.

Шаймандарды утилизациялоодон пайда болгон калдыктарды милдеттүү түрдө чогултуп, андан соң белгиленген жолунда утилизациялоо зарыл.

Бул шайманды утилизациялоо жөнүндө кошумча маалымат алуу үчүн жергиликтүү өкмөткө, турмуш-тиричилик калдыктарды утилизациялоо кызматына же бул шайманды алган дүкөнгө кайрылыңыз.

Өңдүрүүчү шаймандардын жалпы иштөө принциптерине таасир этпеген дизайн, конструкциясын жана техникалык мүнөздөмөлөрүн алдын ала эскертпей өзгөртүү укугун сактайт, ошол себептен шайман менен колдонмонун арзыбаган айырмалар болуу мүмкүн. Колдонуучу ушундай келишпегендиктерди тапса, ал жөнүндө info@coolfort.ru электрондук почтасына жазып, шаймандын жаңырланган версиясын алса болот.

Шаймандын кызмат мөөнөтү үч жылдан кем эмес.

Кепилдик

Кепилдик берүү шарттары тууралуу толук маалыматтар буюмду саткан сатуучудан алууга болот. Кепилдик шарттарына ылайык талап кылып сатылган товарга чек же дүмүрчөктү көрсөтүү керек.

EAC

ROMÂNĂ

VENTILATOR CF-2005

Ventilatorul este destinat pentru ventilația artificială a încăperilor.

DESCRIERE

1. Grilă de protecție
2. Palete
3. Bloc cu motor
4. Partea superioară a piciorului de podea
5. Partea centrală a piciorului de podea
6. Partea inferioară a piciorului de podea
7. Bază
8. Fixatorul bazei
9. Comutatorul regimirilor de lucru
10. Comutator de rotație
11. Inel de fixare
12. Fixator și șurub de fixare

MĂSURI DE SIGURANȚĂ

Înainte de a începe exploatarea ventilatorului citiți cu atenție prezenta instrucțiunea de exploatare și păstrați-o pentru utilizare ulterioară în calitate de material de referință.

- Utilizați dispozitivul doar conform destinației sale, cum este descris în prezenta instrucțiune.
- Manipularea necorespunzătoare poate duce la defectarea dispozitivului sau poate cauza daune utilizatorului sau a bunurilor acestuia.
- Înainte de a utiliza ventilatorul, asigurați-vă că tensiunea din rețeaua electrică corespunde cu tensiunea de lucru a dispozitivului.
- Înainte de a utiliza ventilatorul, inspectați cu atenție cablul de alimentare și asigurați-vă că acesta nu este deteriorat. Nu utilizați dispozitivul dacă ați observat deteriorarea cablului de alimentare.
- Nu utilizați ventilatorul în afara încăperilor.
- Instalați dispozitivul pe o suprafață plană, uscată și stabilă, departe de surse de căldură sau flacără deschisă.
- Nu utilizați dispozitivul în apropierea recipientelor cu apă, în nemijlocita apropiere a chiuvetei de bucătărie, în încăperi de subsol umezite sau lângă piscină.
- Nu scufundați ventilatorul, cablul de alimentare și fișa cablului de alimentare în apă sau în alte lichide.
- Nu atingeți corpul ventilatorului și fișa cablului de alimentare cu mâinile ude.
- Dacă ventilatorul a căzut în apă, atunci înainte de a-l scoate din apă, extrageți fișa cablului de alimentare din priză electrică și doar apoi puteți scoate ventilatorul din apă. Apelați cel mai apropiat centru autorizat (împuțernic) de service pentru examinarea sau repararea ventilatorului la adresele de contact indicate în certificatul de garanție și pe site-ul www.coolfort.ru.
- Nu permiteți contactul cablului de alimentare cu suprafețe fierbinți și muchiile ascuțite ale mobilierului.
- Nu porniți ventilatorul neasamblat.
- Pentru a evita riscul de traumatism sau deteriorarea dispozitivului se interzice introducerea obiectelor străine în grilele de protecție a ventilatorului.
- Nu atingeți paletele rotative în timpul funcționării ventilatorului.
- Nu amplasați ventilatorul lângă perdele, draperii sau plante de cameră.
- Nu se recomandă aflarea sub fluxul de aer a ventilatorului o perioadă lungă de timp (în special copiilor și oamenilor în vârstă).
- Nu lăsați niciodată dispozitivul în funcțiune fără supraveghere.
- Deconectați ventilatorul de la rețeaua electrică înainte de curățare, precum și de asemenea, dacă nu utilizați dispozitivul sau înainte de a-l muta la un loc nou.

- Deconectând ventilatorul de la rețeaua electrică nu trageți de cablu de alimentare, ci apucați de fișa cablului de alimentare.
- Curățați dispozitivul în mod regulat.
- Copiii trebuie supravegheați pentru a preveni jocul cu dispozitivul.
- Din motive de siguranță a copiilor, nu lăsați pungile de polietilenă folosite ca ambalaj fără supraveghere.

Atenție! Nu permiteți copiilor să se joace cu pungile de polietilenă sau pelicula de ambalare. Pericol de sufocare!

- Nu permiteți copiilor să atingă dispozitivul și cablul de alimentare în timpul funcționării dispozitivului.
- Dispozitivul nu este destinat utilizării de către persoane (inclusiv copii) cu abilități fizice, psihice sau mentale reduse sau dacă nu au experiență sau cunoștințe, dacă aceștea nu sunt sub control sau instruiți cu privire la utilizarea dispozitivului de către persoana responsabilă de siguranța acestora.
- Nu utilizați ventilatorul dacă sunt deteriorate paletele, cablul de alimentare sau fișa cablului de alimentare, dacă ventilatorul funcționează cu întreruperi, după căderea lui sau orice altă deteriorare.
- În cazul deteriorării cablului de alimentare, pentru a evita pericolul, acesta trebuie înlocuit de către producător, agentul de deservire sau o persoană cu calificare corespunzătoare.
- Nu reparați dispozitivul de sine stătător. Nu dezasamblați dispozitivul de sine stătător, în caz de defecțiune, precum și după căderea dispozitivului, deconectați dispozitivul de la priză electrică și adresați-vă la orice centru autorizat (împuțernic) de service la adresele de contact specificate în certificatul de garanție și pe site-ul www.coolfort.ru.
- Transportați dispozitivul numai în ambalajul original.
- Depozitați dispozitivul la loc uscat, răcoros, inaccesibil pentru copii și persoane cu dizabilități.

PREZENTUL DISPOZITIVUL ESTE DESTINAT DOAR PENTRU UZ ÎN CONDIȚII CASNICE. ESTE INTERZISĂ UTILIZAREA COMERCIALĂ ȘI UTILIZAREA DISPOZITIVULUI ÎN ZONELE DE PRODUCȚIE ȘI ÎNCĂPERILE DE LUCRU.

ÎNAINTE DE PRIMA UTILIZARE

După transportarea sau depozitarea dispozitivului la o temperatură scăzută este necesar să-l mențineți la temperatura camerei timp de cel puțin trei ore.

Asamblarea ventilatorului

- Scoateți ventilatorul din ambalaj și eliminați orice autocollante, care împiedică funcționării dispozitivului.
- Verificați integritatea dispozitivului, nu utilizați dispozitivul dacă acesta este deteriorat.
- Deșurubați fixatorul (8) din partea inferioară a suportului de podea (6), scoateți șaiba.
- Introduceți partea inferioară a suportului de podea (6) în bază (7) așa cum este arătat în figura de mai sus. Strângeți fixatorul (8) din partea inferioară a bazei (7) prin filet în sensul acelor de ceasornic. Asigurați-vă că suportul de podea (6) este bine fixat.
- Înșurubați partea centrală a suportului de podea (5) în partea inferioară (6), iar partea superioară (4) în cea centrală (5). Strângeți-le cu șuruburile de fixare.
- Instalați blocul cu motor (3) pe suportul de podea (4) și fixați-l așa cum este arătat în figura de mai sus.
- Instalați partea posterioară a grilei de protecție (1) pe blocul cu motor (3).
- Instalați grila de protecție din spate (1) pe blocul cu motor (3) așa cum este arătat în figura de mai sus.
- Nu deșurubați complet șurubul de fixare din paletel (2).

- Instalați paletele (2) pe axa motorului electric, aliniați șanțul de pe axa motorului electric cu șurubul de fixare și strângeți șurubul până când se oprește, rotindu-l în sensul acelor de ceasornic. Asigurați-vă că paletele sunt bine fixate (2).
- Aliniați părțile din față și din spate ale grilei de protecție (1), fixându-le cu inelul de fixare (11), fixați inelul de fixare cu fixatorul (12) cu șurubul de fixare (12).

Remarcă! Pentru asamblarea mai ușoară a grilelor ventilatorului, instalați mai întâi inelul de fixare pe partea posterioară a grilei de protecție (1). Pe inelul de fixare, montați partea inferioară a grilei frontale (1). Apoi, apăsând partea inferioară a grilei frontale (1) pe inelul de fixare (11), comprimând ambele grile pe ambele părți, instalați grila (1) sub inelul de fixare (11). Fixați-l cu fixatorul (12) și șurubul de fixare.

- Ventilatorul este gata de utilizare.

UTILIZAREA VENTILATORULUI

- Înainte de a porni ventilatorul, asigurați-vă că tensiunea din rețeaua electrică corespunde cu tensiunea de lucru a dispozitivului.
- Asigurați-vă că ventilatorul este oprit, pentru a face acest lucru instalați comutatorul (9) în poziția «0».
- Puteți modifica unghiul de înclinare a blocului cu motor (3).
- Introduceți fișa cablului de alimentare în priza electrică.
- Rotind comutatorul regimului de lucru (9), selectați viteza de rotație necesară a paletelor (2):
«0» – ventilatorul este oprit;
«1» – viteza joasă de rotație a paletelor;
«2» – viteza medie de rotație a paletelor;
«3» – viteza înaltă de rotație a paletelor.
- Apăsăți butonul (10) pentru a porni rotația blocului cu motor în plan orizontal. Pentru a opri regimul de rotație, trageți butonul (10) în sus.
- Pentru a opri ventilatorul, instalați comutatorul regimurilor de lucru (9) în poziția «0».
- Extrageți fișa cablului de alimentare din priza electrică.

ÎNGRIJIRE ȘI ÎNTREȚINERE

- Înainte de a curăța ventilatorul, opriți-l, instalând comutatorul regimurilor de lucru (9) în poziția «0», extrageți fișa cablului de alimentare din priza electrică.
- Nu utilizați pentru curățarea ventilatorului detergenți abrazivi și solvenți.
- Ștergeți corpul blocului cu motor (3) cu o cârpă ușor umezită, apoi ștergeți-l până la uscat.
- Pentru curățarea paletelor (2), deșurubați șurubul de fixare și scoateți fixatorul (12) din inelul de fixare. Slăbiți inelul de fixare. Trageți ușor grila de protecție din față (1) spre dvs. și scoateți-l cu atenție, ștergeți paletele (2) cu o cârpă ușor umezită.
- Pe inelul de fixare, montați partea inferioară a grilei frontale (1). Apoi, apăsând partea inferioară a grilei frontale (1) pe inelul de fixare (11), comprimând ambele grile pe ambele părți, instalați grila (1) sub inelul de fixare (11). Fixați-l cu fixatorul (12) și șurubul de fixare.
- Grilele ventilatorului pot fi curățate cu un aspirator de praf, folosind duza corespunzătoare.
- Se interzice scufundarea blocului cu motor (3) în apă sau în alte lichide. Pentru a evita defectarea ventilatorului și riscul de electrocutare, asigurați-vă că lichidul nu intră în corpul blocului cu motor (3).

PĂSTRARE

- Deconectați ventilatorul de la rețea și curățați-l.
- Dacă este necesar, dezasamblați ventilatorul.
- Împachetați ventilatorul în ambalajul original și depozitați-l într-un loc răcoros și uscat, inaccesibil pentru copii și persoane cu dizabilități.

SET DE LIVRARE

Bloc cu motor al ventilatorului – 1 buc.
Grilă de protecție – 1 buc.
Palete – 1 buc.
Suport de podea – 1 buc.
Instrucțiune – 1 buc.
Certificat de garanție – buc.

CARACTERISTICI TEHNICE

Alimentare electrică: 220-240 V ~ 50-60 Hz
Consum nominal de putere: 55 W
Diametrul paletelor: 40 cm

RECICLAREA



În scopul protejării mediului înconjurător, după finalizarea termenului de exploatare a dispozitivului și a elementelor de alimentare (dacă sunt incluse în set), nu le aruncați împreună cu deșeurile menajere obișnuite, livrați dispozitivul și elementele de alimentare în punctele specializate pentru reciclare ulterioară.

Deșeurile formate în timpul reciclării produselor sunt supuse colectării obligatorii cu reciclarea ulterioară în modul stabilit. Pentru mai multe informații privind reciclarea acestui produs, contactați primăria locală, serviciul de reciclare a deșeurilor menajere sau magazinul de unde ați achiziționat acest produs.

Producătorul își rezervă dreptul de a modifica designul, construcția și caracteristicile tehnice care nu afectează principiile generale de funcționare ale dispozitivului fără notificare prealabilă, din cauza cărora între instrucțiune și produs pot exista diferențe neînsemnate. Dacă utilizatorul a depistat astfel de neconformități, vă rugăm să ne informați prin e-mail info@coolfort.ru pentru a obține o versiune actualizată a instrucțiunii.

Termenul de funcționare al dispozitivului este nu mai puțin de trei ani

Garanție

În legătură cu oferirea garanției pentru produsul dat, rugăm să Vă adresați la distribuitorul regional sau la compania, unde a fost procurat produsul dat. Serviciul de garanție se realizează cu condiția prezentării bonului de plată sau a oricărui alt document financiar, care confirmă cumpărarea produsului dat.



Acest produs respectă cerințele Directivei UE 2014/30/UE privind compatibilitatea electromagnetică și Directivei UE 2014/35/UE privind produsele de joasă tensiune.

GB

A production date of the item is indicated in the serial number on the technical data plate. A serial number is an eleven-unit number, with the first four figures indicating the production date. For example, serial number 0606xxxxxx means that the item was manufactured in June (the sixth month) 2006.

RUS

Дата производства изделия указана в серийном номере на табличке с техническими данными. Серийный номер представляет собой одиннадцатизначное число, первые четыре цифры которого обозначают дату производства. Например, серийный номер 0606xxxxxx означает, что изделие было произведено в июне (шестой месяц) 2006 года.

KZ

Бұйымның шығарылған мерзімі техникалық деректері бар кестедегі сериялық нөмірде көрсетілген. Сериялық нөмір он бір саннан тұрады, оның бірінші төрт саны шығару мерзімін білдіреді. Мысалы, сериялық нөмір 0606xxxxxx болса, бұл бұйым 2006 жылдың маусым айында (алтыншы ай) жасалғанын білдіреді.

UA

Дата виробництва виробу вказана в серійному номері на табличці з технічними даними. Серійний номер представляє собою одинадцятизначне число, перші чотири цифри якого означають дату виробництва. Наприклад, серійний номер 0606xxxxxx означає, що виріб був виготовлений в червні (шостий місяць) 2006 року.

KG

Буюм иштеп чыгарылган датасы сериялык номурунда техникалык маалыматтар жадыбалында көрсөтүлгөн. Сериялык номуру он бир орундуу сан болот, анын биринчи төрт саны өндүрүш датасын көрсөтөт. Мисалы, сериялык номуру 0606xxxxxx болгон буюм 2006 жылдын июниңде (алтынчы айында) өндүрүлгөн.

RO

Data fabricării este indicată în numărul de serie pe tabelul cu datele tehnice. Numărul de serie reprezintă un număr din unsprezece cifre, primele patru cifre indicând data fabricării. De exemplu, dacă numărul de serie este 0606xxxxxx, înseamnă că produsul dat a fost fabricat în iunie (luna a asea) 2006.



ЗАПРЕЩЕНО УТИЛИЗИРОВАТЬ
С БЫТОВЫМ МУСОРОМ.
ОБРАТИТЕСЬ НА СООТВЕТСТВУЮЩИЙ
ПУНКТ ПЕРЕРАБОТКИ ЭЛЕКТРИЧЕСКОГО
И ЭЛЕКТРОННОГО ОБОРУДОВАНИЯ.